



# T90

Wszystko w jednym – jeszcze więcej miejsca do przechowywania



STANDALONE LINE



## Satysfakcja z recyklingu dla Ciebie i Twoich klientów

Recyklomat T90 efektywnie zarządza wewnętrznymi kosztami, do których trafiają opakowania rozpoznawane przez autorską technologię - TOMRA Flow 360°. Co więcej posiada interaktywny panel użytkownika na ekranie, który znacznie ułatwia jego obsługę. Dzięki temu Twoi klienci chętniej będą korzystać z Twojego urządzenia do recyklingu.

## Maksymalna wydajność przy minimalnej potrzebie obsługi urządzenia

Ciesz się ciągłą pracą recyklomatu, nawet w godzinach szczytu. Dwa pełnowymiarowe kosze europaletowe dysponują największą dostępną pojemnością przechowywania. Dzięki temu, T90 pozwala przyjmować więcej, bez konieczności opróżniania jednego z nich.

## Wszystko w jednym - efektywne i łatwe w obsłudze narzędzie

Przyjmuj, sortuj, kompresuj i przechowuj dwa rodzaje surowców do recyklingu, w tym opakowania zwrotne, a to wszystko w jednym urządzeniu. Model T90 został zaprojektowany tak, aby był łatwy do czyszczenia i opróżniania oraz prosty w obsłudze.



## Wykorzystaj maksymalnie swoją przestrzeń

Zaprojektuj układ, który efektywnie zagospodaruje dostępną przestrzeń, wpływając w ten sposób na większy komfort pracowników. Wybierz opcję opróżniania koszy z przodu lub z tyłu, możesz wybrać instalację ścienną lub obudować urządzenie, aby estetycznie wpasować je w przestrzeń sklepową.



## Narzędzia cyfrowe rozszerzające możliwości Twojego recyklomatu

TOMRA T90 doskonale współgra z cyfrowymi rozwiązaniami TOMRA, umożliwiając skuteczne zarządzanie urządzeniem, poprawę dostępności i zwiększenie interakcji z klientami.

## Sprzedawcy mają cenny wkład w rozwój światowego recyklingu

System kaucyjny dla opakowań po napojach to niezwykle efektywne rozwiązanie, które pozwala odzyskiwać i ponownie wykorzystywać cenne surowce. W TOMRA nazywaliśmy to Clean Loop Recycling.

Jako sprzedawca jesteś w sercu tej pętli. To w Twoim sklepie konsumenci kupują i zwracają opakowania po napojach.



Recykling się opłaca

Dzięki współpracy z TOMRA, klienci Twojego sklepu poznają recykling od najlepszej strony. Inwestując w mądre i nowoczesne rozwiązania, otrzymasz nie tylko realne wsparcie dla działania sklepu, ale także gwarancję zadowolenia klientów.

# TOMRA T90™

Wszystko w jednym - jeszcze więcej miejsca do przechowywania

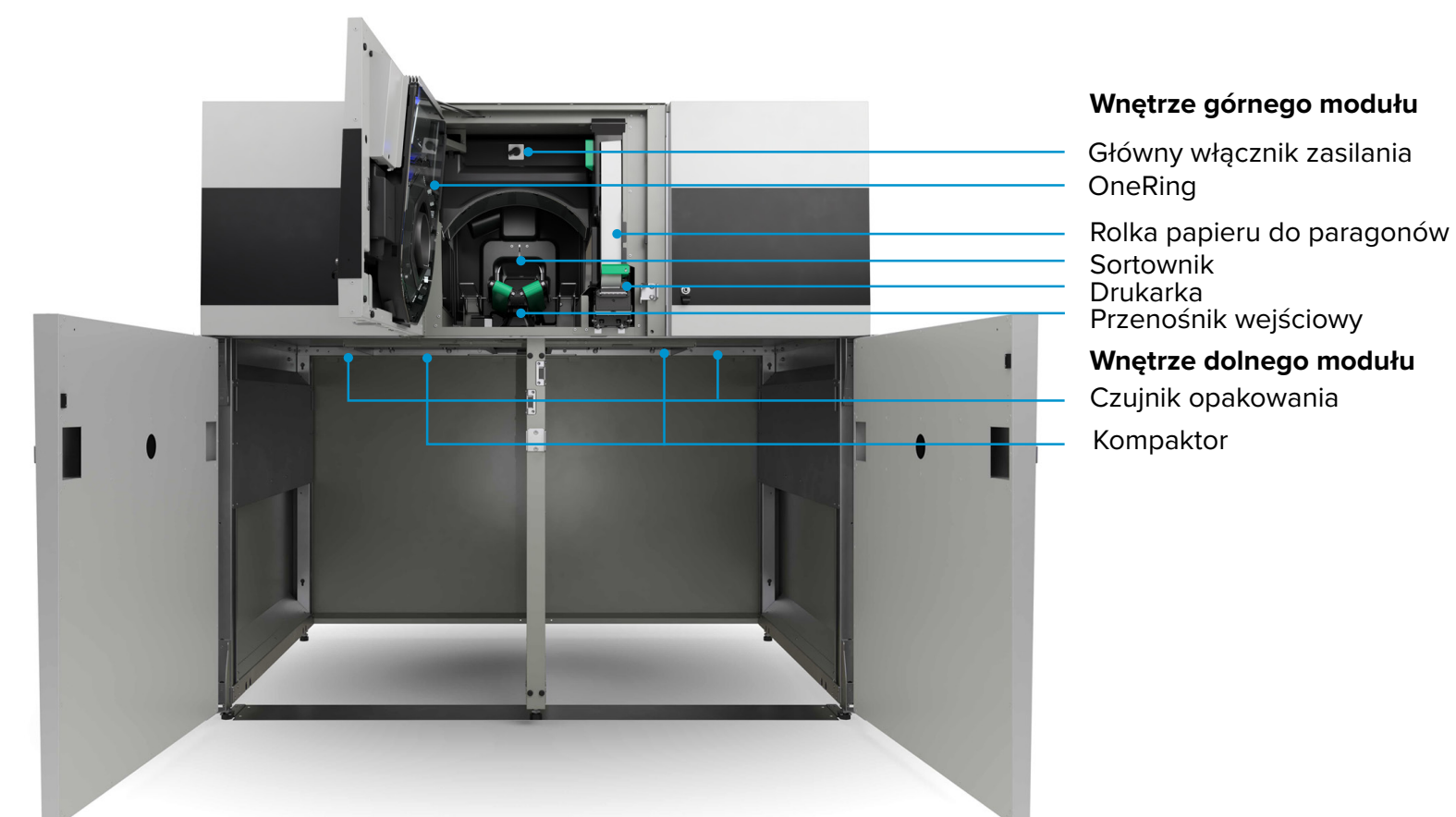
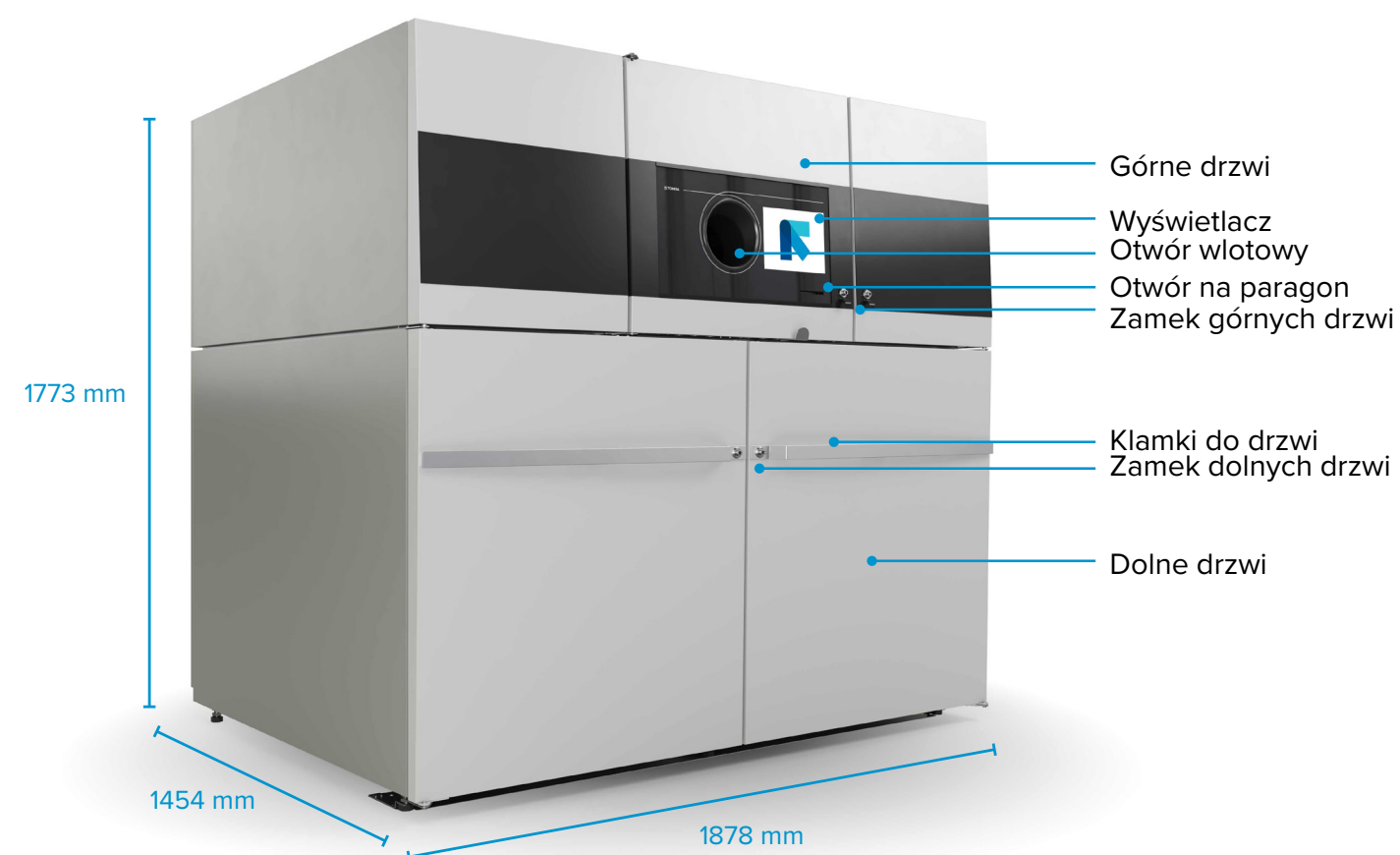

## DANE TECHNICZNE\*

<b>Wymiary</b> [szer. x gł. x wys.]	1878 mm x 1454 mm x 1773mm
<b>Wysokość podajnika</b>	1210 mm
<b>Zakres regulacji wysokości</b>	+100 mm
<b>Przestrzeń zajmowana przez urządzenie</b>	2,5 m <sup>2</sup>
<b>Waga<sup>1</sup></b>	525 kg

## STANDARDOWA KONFIGURACJA\*

<b>Typ urządzenia</b>	Recykumat wolnostojący
<b>Kierunek rozładunku kosza</b>	Wolnostojąca, rozładunek od przodu lub od tyłu <sup>2</sup> Dostępna również w wersji naściennej
<b>Liczba modułów i koszy</b>	2 moduły, 3 kosze. Dostępna również jako europaleta 2x1/1
<b>Kompaktory</b>	Zgniatarka (puszki, butelki PET, szkło, mix). Kosz SoftDrop dla butelek szklanych
<b>Kolory</b>	RAL 7042 [opcja personalizacji wyglądu urządzenia]
<b>Interfejs użytkownika</b>	<b>Wyświetlacz:</b> 10,4-calowy wyświetlacz dotykowy, funkcje wideo i dźwięku, wskazówki dla użytkownika na ekranie urządzenia <b>Drukarka:</b> termiczna

## IDENTYFIKACJA

<b>Technologia rozpoznawania</b>	TOMRA Flow Technology™ (natychmiastowe rozpoznawanie 360°, rozpoznawanie kształtu, pełne wykrywanie opakowań, rozpoznawanie kodów kreskowych, wykrywanie metalu)
<b>Prędkość</b>	Do 45 opakowań na minutę <sup>2</sup>

## POJEMNOŚĆ MAGAZYNOWA\*

<b>Akceptowane opakowania</b>	Do 4 rodzajów opakowań: Plastikowe butelki, puszki, jedorazowe i wielorazowe butelki szklane
<b>Pojemność magazynowania<sup>3</sup></b>	<b>Butelki PET:</b> Do 3000 (sprasowane) <b>Puszki:</b> Do 12000 (sprasowane) <b>Szklane butelki:</b> do 300
<b>Rozmiary opakowań</b>	50-130 mm x 80-380 mm (gł. x wys.)

## ŚRODOWISKOWE

<b>Wilgotność</b>	Maksymalnie 90% wilgotności względnej, bez kondensacji
<b>Temperatura</b>	+10°C do +40°C / +50°F do 104°F (Tylko do montażu wewnątrz pomieszczeń lub w pomieszczeniach chronionych)
<b>Hałas</b>	<70 dB (puszka/plastik), <85 dB (szkło)

## ELEKTRYCZNE

<b>Pobór mocy</b>	Idle 60 W – Max. 2,5 kW
<b>Zasilanie UE</b>	400V AC – 3-fazowe z uziemieniem, 50 Hz, 16 A

## POŁĄCZENIE

<b>Zewnętrzny interfejs IT</b>	LAN (Ethernet TCP/IP), kompatybilny z POS
<b>Narzędzia cyfrowe</b>	W pełni kompatybilny z portfolio produktów cyfrowych i interfejsów API firmy TOMRA

\* Może się różnić w zależności od kraju ze względu na różnice w materiałach, kształtach i rozmiarach opakowań na napoje.

<sup>1</sup> Może się różnić w zależności od opakowania.

<sup>2</sup> Dane dotyczące wydajności mogą się różnić w zależności od rynku i przepisów dotyczących systemu kaucyjnego.

<sup>3</sup> Pojemności różnią się w zależności od mieszanki obiektów, typu i przepisów dotyczących systemu kaucyjnego.



Get in the Loop at [tomra.com/Collection](https://tomra.com/Collection)



**CERTYFIKAT TOMRA**  
TOMRA SYSTEMS ASA wdrożyła i utrzymuje System Zarządzania Jakością i Środowiskiem, który spełnia wymogi Nemko dotyczące Certyfikacji Systemu Zarządzania oraz normy NS-EN ISO 9001:2015 i NS-EN ISO 14001:2015, o zakresie opisanym przez organizację w dniu 29 maja 2018 roku. Certyfikat obejmuje rozwój i dostarczanie zautomatyzowanych systemów do recyklingu.



### ZGODNOŚĆ Z PRAWEM

Oznaczenie CE na tym produkcie potwierdza zgodność z następującymi europejskimi dyrektywami: 2006/42/WE, Prawodawstwo Wspólnoty dotyczące urządzeń. 2014/30/UE, Zgodność elektromagnetyczna (EMC). 2011/65/UE, Ograniczenia stosowania niebezpiecznych substancji (RoHS). 2012/19/UE, Odpady sprzętu elektrycznego i elektronicznego (WEEE).

Zastrzegamy sobie prawo do wprowadzania zmian w specyfikacjach bez wcześniejszego powiadomienia. Pomimo podejmowania wszelkich starań w celu zapewnienia dokładności wszystkich informacji zawartych w tym dokumencie, TOMRA nie ponosi odpowiedzialności za ewentualne błędy, nieścisłości lub pominięcia. Wszystkie produkty i oferty są zależne od dostępności w danym kraju. Prosimy rozważyć wpływ na środowisko przed dokonaniem wydruku.

## TOMRA Collection

TOMRA Collection jest częścią Grupy TOMRA, która z hasłem Leading the Resource Revolution prowadzi rewolucji surowcowej poprzez zmianę sposobu pozyskiwania, wykorzystywania i ponownego użycia światowych zasobów. Działa w ponad 40 krajach na całym świecie.

Zainstalowała już 85 000 urządzeń, do których rocznie trafia ponad 46 miliardów zużytych butelek i puszek. Są to surowce nadające się do ponownego przetworzenia, z których mogą powstać nowe opakowania.

Clean Loop Recycling to łatwy i satysfakcjonujący sposób dokonywania wyborów, które są w stanie odmienić świat.

Get in the Loop at [tomra.com](http://tomra.com)

